

bovenaanzicht

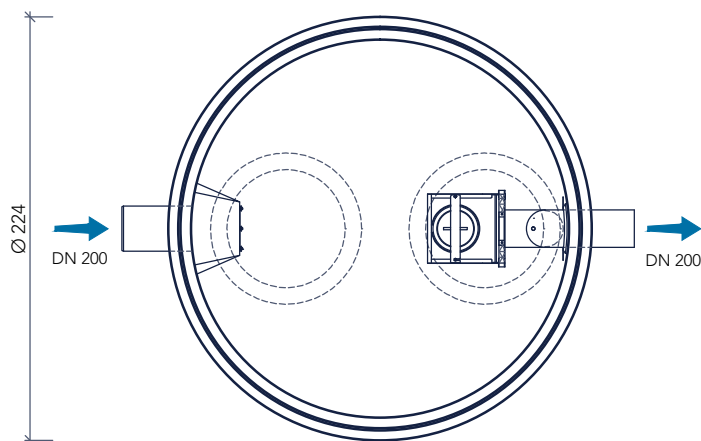

doorsnede

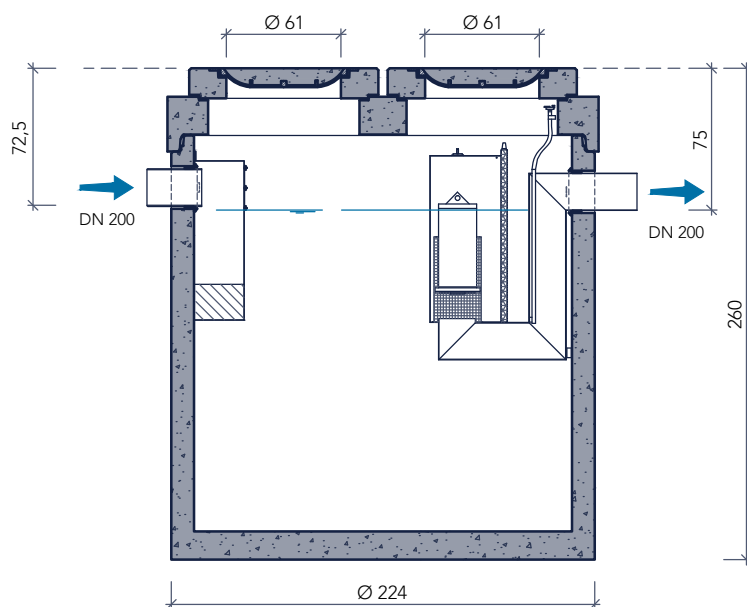

Productbeschrijving

Deze hoogwaardig geprefabriceerde gewapende onderputten worden geheel monolithisch gestort en voldoen aan de milieuklasse XA3 volgens NBN EN206-1. De onderput is voorzien van een HDPE lining en spiraal wapening. Door de mof/spie verbinding met rubberdichting zijn deze afseiders gegarandeerd waterdicht tot aan mangat.

Toepassing

Afscheiding van bezinkbare stoffen (kleine concentraties) en minerale oliën uit het afvalwater, volgens het gravitatie- en/of coalescentieprincipe

Toebehoren in optie

- Coalescentiefilter
- Olielaagdetectiealarm
- Opzetstukken
- Conus
- Monstername / controle put

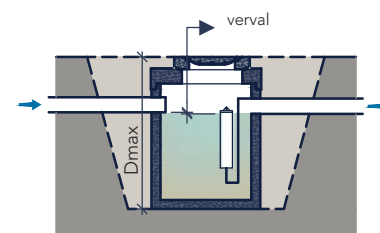

Plaatsingsvoorschriften op aanvraag

kenmerken	P-OC 3-15 / 3,0E
nominale grootte	3 - 15 l/s
volume slib	3.432 l
volume olieopslag	898 l
buitenafmetingen	Ø 224 x 260 cm
in- / uitlaat	DN 200
verval	2,5 cm
gewicht basisput	5.459 kg
gewicht totaal	7.588 kg
plaatsingsdiepte Dmax	340 cm
verkeersbelastingsklasse	B125 kN of D400 kN
milieuklasse	XA3
betonkwaliteit	C40/50
wapening	spiraal wapening
bekleding binnenwand	HDPE T-grip lining 3 mm
normering	NEN-EN 858 en CE